



# GORE-TEX® DK 401 DICHTUNG

Die Einzige<sup>1</sup> bis 225°C und 25 bar



## Abdichtung von Revisionsöffnungen

Die GORE-TEX® Dichtung DK 401 ist speziell für den Einsatz in innenabdichtenden Revisionsöffnungen an Heißwasser-, Druck- und Dampfkesseln entwickelt worden.

<sup>1</sup>Sie ist die erste bauteilgeprüfte schnurförmige Dichtung, die gemäß VdTÜV-Merkblatt „Dichtung 100“ bzw. Technische Regeln für Dampfkessel (TRD) 401, Anlage 1 für die Prüfklasse „c“ zugelassen ist.

Für den Einsatz in innenabdichtenden Revisionsöffnungen bedeutet dies Einsätze bis 225°C und 25 bar Dampf.

Die GORE-TEX® Dichtung DK 401 wird als Meterware auf Spulen geliefert und kann daher unabhängig von Werkstoff und Deckelgrößen universell eingesetzt werden.

Die Gefügestruktur der GORE-TEX®-Dichtung sorgt für eine ausgezeichnete Anpassungsfähigkeit an Toleranzen und Unebenheiten. Nach der Montage ist die Dichtung in hohem Maße druckstandfest und gewährleistet so langfristig einen sicheren Betrieb.

## Technische Daten

### Material

100% virginales ePTFE; asbestfrei und frei von anderen lungengängigen Stoffen; alterungsbeständig.

### Zulassung

p/T Einsatzbereich:  
max. 225°C und 25 bar entsprechend Prüfklasse „c“.

Zulässiger Kaltwasser-Prüfüberdruck:  
55 bar.

Bauteilkennzeichen des VdTÜV:  
TÜV . D .00 – 006 . c

### \*\*Chemische Beständigkeit

Beständig gegen alle Medien pH 0-14, ausgenommen gelöste und geschmolzene Alkalimetalle sowie elementares Fluor bei höheren Temperaturen und Drücken.

### Lebensmitteltauglichkeit

Physiologisch unbedenklich nach VDE/VDI 2480, Blatt 1, Absatz 4.9; alle Dichtungskomponenten sind FDA konform.

## DICHTUNG FÜR HAND-, KOPF- UND MANNLÖCHER

### Eigenschaften

- Alterungsbeständig
- Hergestellt aus 100% virginalem ePTFE
- Physiologisch unbedenklich nach VDE/VDI 2480
- Die Anforderungen nach FDA werden erfüllt
- Beständig gegen alle Medien pH 0-14\*\*
- Asbestfrei

### Vorteile

- Zulassung nach VdTÜV-Merkblatt „Dichtung 100“ bzw. Technische Regeln für Dampfkessel (TRD) 401, Anlage 1 für die Prüfklasse „c“ bis 225°C und 25 bar
- Universell für alle Formen, Werkstoffe, Hersteller und Abmessungen von Hand-, Kopf- und Mannlöchern einsetzbar
- Niedrige Lagerhaltungskosten
- Einfache Montage durch Selbstklebeleiste
- Hohe Anpassungsfähigkeit an Unebenheiten
- Hohe Druckstandfestigkeit der Dichtung



# GORE-TEX® DK 401 DICHTUNG

Die Einzige<sup>1</sup> bis 225°C und 25 bar

## Montageanleitung

1. Voraussetzung ist ein Aufliegen der Dichtflächen zueinander. Liegt der Deckel nicht vollständig auf, ist eine Nachbearbeitung nur am Deckelaußenumfang oder an der lichten Ringweite möglich (Bild I)
2. Dichtflächen entfetten, säubern und trocknen
3. Deckstreifen von der Klebefläche entfernen
4. Anfangsstelle auf einer Länge von ca. 20 mm schärfen (Bild II)
5. Die Dichtung wird, beginnend an einer Längsseite, mittig auf die Dichtfläche des Deckels aufgebracht (Bild III)
6. Dichtungsring schließen. Dazu die Dichtung über das geschärfte Anfangsstück kleben (Bild IV)
7. Das überlappte Ende so abschneiden, daß an der Verbindungsstelle etwa 120% Materialanteil bleibt (Bild V)
8. Deckel zentriert einbauen und Schrauben maximal anziehen\*
9. Während des Aufheizens, insbesondere vor dem Erreichen der Dampfphase, sind die Bolzen mehrmals zu überprüfen und gegebenenfalls nachzuziehen\*
10. Ca. 15 Min. nach Erreichen des Betriebszustandes sind die Schrauben auf Maximalkraft anzuziehen\*

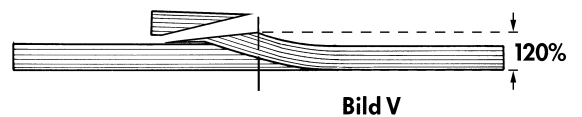
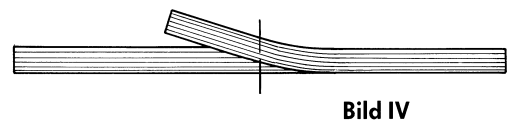
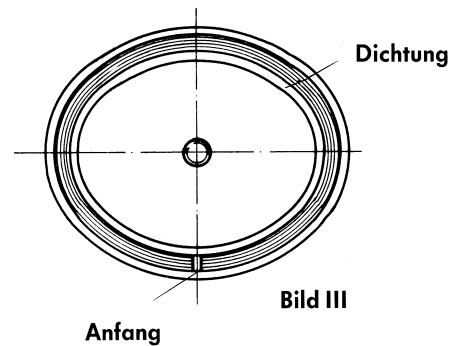
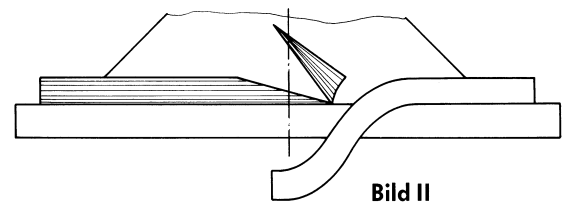
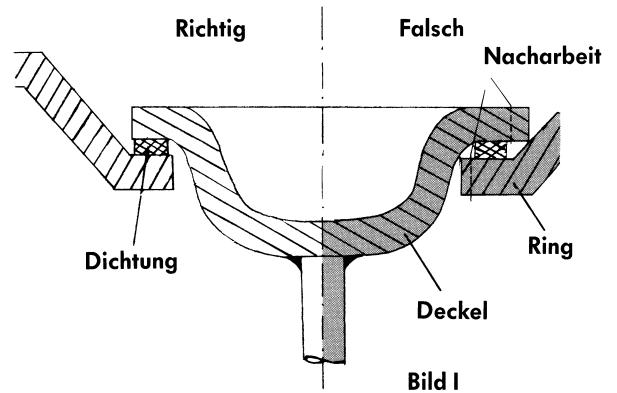

## \*Tabelle für gängige Anzugsmomente

Schrauben	Drehmoment
M 16	ca. 83 Nm
M 20	ca. 156 Nm
M 24	ca. 300 Nm
M 30	ca. 540 Nm

Für die genauen Anzugsmomente wenden Sie sich bitte an Ihren Kesselhersteller.

### Lieferform

DK 401 wird auf Spulen mit 10, 25 und 50 m geliefert.

### Qualitätssicherung

Sie bildet die Grundlage für das hohe Qualitätsniveau der GORE Dichtungen. Das GORE Qualitäts-Management-System wurde nach der Norm DIN EN ISO 9001 durch die DQS zertifiziert.



Auch die Zulieferer sind in diesem System integriert.



W. L. Gore & Associates GmbH · Werner-von-Braun-Straße 18 · D-85640 Putzbrunn · Germany  
 www.gore.com · Tel: +49 (0) 89 46 12-22 15 · Fax: +49 (0) 89 46 12-23 00 · eMail: ipd-deutschland@wlgore.com

Alle technischen Informationen und Beratungen beruhen auf unseren bisherigen Erfahrungen und sind nach bestem Wissen erteilt, begründen jedoch keine Haftung unsererseits. Die hier angegebenen Produktdaten sind unter technisch idealen Bedingungen ermittelt. Abweichungen hängen von den Gegebenheiten des Einzelfalls und der Beachtung unserer Montage- und Warnhinweise ab. Um das bestmögliche Ergebnis zu erzielen, wenden Sie sich bitte mit den genauen Daten des Einsatzortes an unsere Anwendungstechniker. Wir beraten Sie gerne. Spezifikationsänderungen vorbehalten.

© GORE-TEX und GORE sind eingetragene Marken der W.L. Gore & Associates, © by W.L. Gore & Associates GmbH, 2000.